



Artikelnummer/Itemnumber: 3VB20

Tarifnummer Export: 39259080 | Frachtkategorie: A

Adapter zum Befestigen von aller Art von Baken

adapter to fix all kind of panels

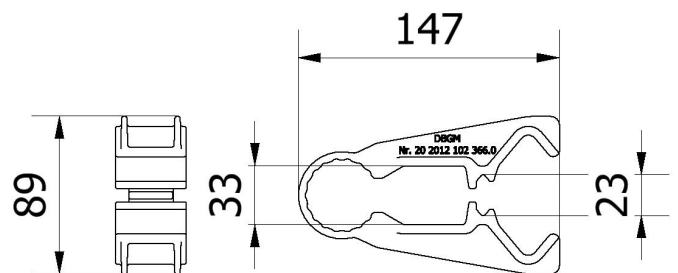
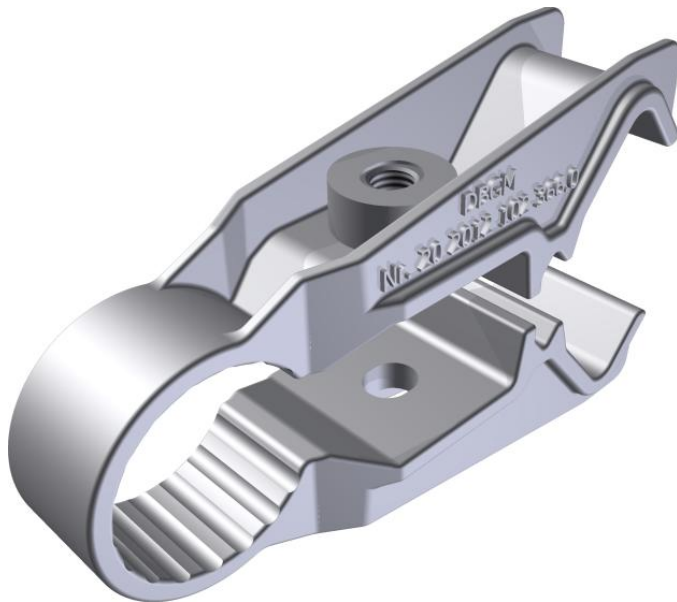

Artikelbeschreibung:

Verbindungsklemme zur Befestigung von aller Art Kunststoffbaken an Schrankenzäunen besteht aus schlagzähem Kunststoff, verschraubbar

item description:

Connecting clamp for fastening all types of plastic beacons on barrier fences made of impact resistant plastic, screwable

Verwendungszweck:

Für den Einsatz bei Arbeiten im Straßenbau

designated purpose:

For the application for work in road building

Technische Daten:

Gewicht: 0,50 kg/St
Adapter:
Material: Kunststoff, weiß

Schraube + Mutter:
Material: Stahl 8.8
Oberfläche: verzinkt
Norm: DIN EN ISO 4762

Spezieller Hinweis:
Patentiert

technical specifications:

weight: 0,50 kg/pc
Adapter:
Material: plastic, white

Bolt + nut:
Material: steel 8.8
Surface: galvanised
Standard: DIN EN ISO 4762

Special note:
Patented

*Alle Angaben sind Richtwerte (teilweise mit branchenüblichen Rundungen zum besseren Verständnis) und dienen lediglich zum Produktverständnis, nicht aber als Basis zum Bau von Zubehörteilen, Lagergestellen, Adaptierungen, Kombinationsprodukten oä. Alle Angaben sind ohne Gewähr, für evtl. Fehler und resultierende Folgen übernehmen wir keine Verantwortung.

*All data are approximate values (partly with industry-standard rounding for better understanding) and serve only for product understanding, but not as a basis for the design of accessories, storage solutions, adaptations, combination products or the like. All information is without guarantee, for possible errors and resulting consequences we assume no responsibility.